

NEW 41 STE I, II
 இலங்கைப் பரீட்சைத் திணைக்களம் / இலங்கைப் பரீட்சைத் திணைக்களம்
 Department of Examinations, Sri Lanka

අධ්‍යයන පොදු සහතික පත්‍ර (සාමාන්‍ය පෙළ) විභාගය, 2017 දෙසැම්බර්
 கல்விப் பொதுத் தராதரப் பத்திர (சாதாரண தர)ப் பரீட்சை, 2017 டிசெம்பர்
General Certificate of Education (Ord. Level) Examination, December 2017

සංගීතය (අපරදීග) I, II
 சங்கீதம் (மேலைத்தேய) I, II
Music (Western) I, II

පැය තුනයි
 மூன்று மணித்தியாலம்
Three hours

සංගීතය (අපරදීග) / சங்கீதம் (மேலைத்தேய) / Music (Western) I

සැලකිය යුතුයි/முக்கியம்/ Note :

(i) සියලු ම ප්‍රශ්නවලට පිළිතුරු සපයන්න.
 எல்லா வினாக்களுக்கும் விடை தருக.
Answer all questions.

(ii) 1-40 තෙක් ප්‍රශ්නවල (1), (2), (3), (4) පිළිතුරුවලින් නිවැරදි හෝ වඩාත් ගැළපෙන හෝ පිළිතුර තෝරා ගන්න.
 1 முதல் 40 வரையுள்ள ஒவ்வொரு வினாவிலும் (1), (2), (3), (4) என எண்ணிடப்பட்ட விடைகளில் சரியானது அல்லது மிகப் பொருத்தமானது என நீங்கள் கருதும் ஒரு விடையைத் தெரிவுசெய்க.
From each of the questions 1 to 40, pick one of the alternatives (1), (2), (3), (4) which you consider is correct or most appropriate.

(iii) ඔබට සැපයෙන පිළිතුරු පත්‍රයේ එක් එක් ප්‍රශ්නය සඳහා දී ඇති කව අතුරෙන් ඔබ තෝරා ගත් පිළිතුරේ අංකයට සැසඳෙන කවය තුළ (X) ලකුණ යොදන්න.
 உமக்கு வழங்கப்பட்டுள்ள விடைத்தாளில் ஒவ்வொரு வினாவுக்கும் உரிய வட்டங்களில் உமது விடையின் இலக்கத்தை ஒத்த வட்டத்தினுள்ளே புள்ளடியை (X) இடுக.
Mark a cross (X) on the number corresponding to your choice in the answer sheet.

(iv) එම පිළිතුරු පත්‍රයේ පිටුපස දී ඇති අනෙක් උපදෙස් ද සැලකිල්ලට ගන්න.
 விடைத்தாளின் பிற்பக்கத்தில் தரப்பட்டுள்ள மற்றைய அறிவுறுத்தல்களையும் கவனமாக வாசித்து அவற்றைப் பின்பற்றுக.
Further instructions are given on the back of the answer sheet. Follow them carefully.

1. නැවුරුල් එකක කාර්යයක් වන්නේ පහත ඒවායින් කුමක් ද?
 நச்சுரல் ஒன்றின் பணியாக அமைவது பின்வருவனவற்றுள் எது?
Which of the following is the function of a natural?

(1) It raises a note by a tone. (2) It lowers a raised note by a semitone.
 (3) It lowers a note by a semitone. (4) It raises a raised note by a semitone.

2. දී ඇති බාරය සම්පූර්ණ කිරීමට අවශ්‍ය රෙස්ට් එක පහත සඳහන් ඒවායින් කුමක් ද?
 தரப்பட்டுள்ள பார் இணைப் பூர்த்தி செய்வதற்குத் தேவையான ரெஸ்ட் பின்வருவனவற்றுள் எது?
Which of the following rest is needed to complete the given bar?

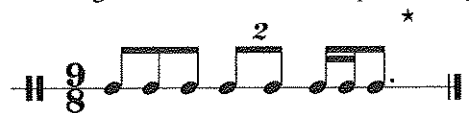

- (1) Dotted Quaver rest (2) Demi Semi Quaver rest
 (3) Hemi Demi Semi Quaver rest (4) Semi Quaver rest

3. දී ඇති බාර් එකට සුදුසු ටයිම් සිග්නේචරය වන්නේ පහත ඒවායින් කුමක් ද?
 தரப்பட்டுள்ள பார் இற்குப் பொருத்தமான ரைம் சிக்னேச்சர் பின்வருவனவற்றுள் எது?
Which of the following time signatures will be the correct one to the given bar?



- (1) 2/2 (2) 6/8 (3) 4/4 (4) 3/4

4. 9/8 டிசீமி டிசீன்னைவரசு க்வீவெர் பல்சீ கைபலகை திவெ டு?
9/8 ரைம் சிக்னேச்சரில் எந்தளவு குவேவர் பல்ஸ் இருக்கும்?
How many quaver pulses are there in 9/8 time signature?

- (1) 3 (2) 6 (3) 9 (4) 12

5. C மிசீனர்யே ரெலேட்டிவ் மேசர்யே கீ டிசீன்னைவரசு ரீசய கிவ்ரடி க்ரமய பகை டடகன் லீவாசீன் க்ரமக் டு?
C மைனர் ரீலேற்றிவ் மேஜரில் கீ சிக்னேச்சரை எழுதும் சரியான முறை பின்வருவனவற்றுள் எது?
Which of the following is the correct way of writing the key signature of the relative major of C minor?

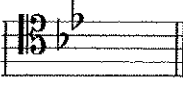
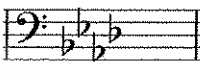
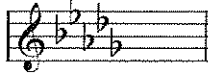
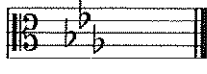
- (1)  (2)  (3)  (4) 

6. A ஹார்மோனிக் மிசீனர்யே 'ரீடீம் நைட்' டிக மேசர் சீகேலயக 'மீடியன்ட்' டிக மைன்ம லீ. பகை டடகன் லீவாசீன் டிக சீகேலய க்ரமக் டு?
A ஹார்மோனிக் மைனரில் 'லீடிங் நோட்' ஆனது மேஜர் ஸ்கேலில் 'மீடியன்ட்' ஐப் போன்றதாகும். பின்வருவனவற்றுள் இவ் ஸ்கேல் எது?
The 'leading note' of A Harmonic Minor is the same as the 'mediant' of a Major scale. Which of the following major scales is it?

- (1) G Major (2) E Major (3) E^b Major (4) D Major



7. சேமிடோன்ஸ் இல்லாத ஸ்கேல் பின்வருவனவற்றுள் எது?
Which of the following scales have no semitones?

- (1) Harmonic Minor Scale (2) Melodic Minor Scale
(3) Major Scale (4) Pentatonic Scale

8. ஹார்மோனிக் மிசீனர் சீகேலயே டூபர்டொனிக் ஹ ரீடீம் நைட் டகர் டுதி சீவர டகர்கரய டுக்வேன்னை பகை டடகன் லீவாசீன் க்ரமகீன் டு?
ஹார்மோனிக் மைனர் ஸ்கேலில் சுப்பர்டோனிக், லீடிங் நோட் ஆகியவற்றுக்கிடையிலான ஸ்வர இடைவெளி பின்வருவனவற்றுள் எதில் காட்டப்பட்டுள்ளது?
Which of the following is the interval between the supertonic and the leading note of a Harmonic minor scale?

- (1) Major 6th (2) Minor 6th (3) Augmented 6th (4) Diminished 6th

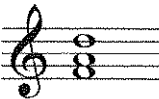
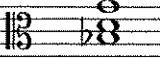
9. D மிசீனர்யே ப்ரீமரி ட்ரயட் டைவன்னை பகை டடகன் லீவாசீன் க்ரமக் டு?
D மைனரின் ப்ரீமரி ட்ரயட் அல்லாதது பின்வருவனவற்றுள் எது?
Which of these is not a Primary triad in D minor?

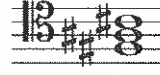
- (1)  (2)  (3)  (4) 

10. மிசீனர்யே C மேசர் சீகேலய எயன லீட்,  சீவரசு லீச டுக்வேன்னை க்ரமக் டு?



நிங்கள் C மேஜர் ஸ்கேலைப் பாடும்போது,  ஸ்வரமாக அமையத்தக்கது எது?

When you sing the scale of C major, the note  would be,

- (1) Doh (2) Fah (3) Te (4) Soh

11. V⁷-I ரீசய லீட் டகன் டொனிக் கைவீ டிக சீவரசு பகை டடகன் லீவாசீன் க்ரமக் டு?
V⁷ - I ஐ எழுதும்போது கைவிடப்படும் ரொனிக் கோடீன் ஸ்வரம் பின்வருவனவற்றுள் எது?
Which of these notes is omitted in the tonic chord when V⁷-I is written?

- (1) Root (2) 3rd (3) 5th (4) 7th

12. මෙම වාක්‍යයේ සිලබල්ස් කීයක් තිබේ ද?
இவ்வாக்கியத்தில் எத்தனை சிலபல்கள் உள்ளன?
How many syllables are there in this sentence?
"Rain in Spain falls mainly on the plain"
(1) 9 (2) 10 (3) 11 (4) 12
13. ඕබෝවක හඬට සමාන පෙරදිග සංගීත භාණ්ඩය කුමක් ද?
ஓபோவின் ஒலிக்குச் சமமான கீழைத்தேய இசைக்கருவி யாது?
Which oriental instrument sounds like the Oboe?
(1) Esraj (2) Tampura
(3) Horanewa (4) Nadesvaran
14. පහත සඳහන් ඒවායින් ස්වර තුනක් තිබෙන්නේ මේවායින් කුමකට ද?
பின்வருவனவற்றுள் எதில் மூன்று ஸ்வரங்கள் காணப்படும்?
Which of the following consists of three notes?
(1)  (2)  (3)  (4) *tr*
15. ජැස් සංගීතයේ භාවිත නොවන්නේ මේවායින් කුමක් ද?
இவற்றுள் ஜாஸ் இசையில் பயன்படுத்தப்படாதது எது?
Which of these is **not** used in Jazz music?
(1) Piano (2) Trumpet
(3) Clarinet (4) French Horn
16. ශ්‍රී ලංකාවේ ගුරුමැණික් යුගයට අයත් ගීතයක් වන්නේ මේවායින් කුමක් ද?
இலங்கையின் கிரமபோன் காலத்திற்குரிய பாடல் இவற்றுள் எது ?
Which of these is a song of the Gramophone era in Sri Lanka?
(1) Suwanda Padhma...
(2) Gaambhira Thedathi Konsthanthinupure...
(3) Siri Buddha Gaya Vihare...
(4) Vasana Dineki...
17. තුරංගා වන්නමෙන් විස්තර කෙරෙන ගමන අයත් වන්නේ
துரங்கா வண்ணத்தில் சித்தரிக்கப்படும் நடை யாருடையது?
Thuranga Wannama depicts the gait of the
(1) Horse. (2) Elephant.
(3) Hare. (4) Monkey.
18. නූර්තිවල දී භාවිත නොකරන සංගීත භාණ්ඩය පහත ඒවායින් කුමක් ද?
நூர்த்தியில் பயன்படுத்தப்படாத இசைக்கருவி பின்வருவனவற்றுள் எது?
Which of the following instrument is **not** used in Nurthi?
(1) Flute (2) Harmonium
(3) Maddala (4) Tabla
19. ප්‍රොග්‍රැම් මියුසික් සඳහා නිදසුනක් විය හැක්කේ
புரோகிராம் இசைக்கான உதாரணமாக அமையத்தக்கது
An example for Programme Music would be
(1) Clock Symphony. (2) Carnival of Animals.
(3) Liebestraum. (4) Moonlight Sonata.

28. தீதுவிவி சிகைக் குழை விசீகர கைரென்கை சகை சீலாசிக் கும்கிக் டு?
பின்வருவனவற்றுள் எதன் முலம் மினுவட். ஒன்று பற்றி விவரிக்கப்படுகிறது?
Which of the following describes a Minuet?
(1) A French dance with 3 beats in a bar
(2) A Viennese dance with 3 beats in a bar
(3) A Latin American dance with 4 beats in a bar
(4) An Argentinian dance form with 2 or 4 beats in a bar
29. சசீலக சீலரகை சலன்கை சகை சடகை கும்கிக் டு?
பின்வரும் எந்த ட்ரயட் ஐந்தாவது ஸ்வரத்தில் ஆரம்பிக்கும்?
Which of the following positions of a triad begins on the fifth note?
(1) Root position (2) First inversion (3) Second inversion (4) Third inversion
30. சீலி சிகைக் விகை சகை சடகை சீலாசிக் கும்கிக் டு?
பின்வருவனவற்றுள் ஒரு லீட் ஆக அமைவது எது?
Which of the following is a Lied?
(1) Clair de Lune (2) Who is Sylvia? (3) Eroica (4) Bolero
31. கைக்டுசன்க்டு/சைலிகைகிக் கும்கிக் டு ரலகை ககை காகிக் விகை சகை சீலாசிக் கும்கிக் டு?
பின்வருவனவற்றுள் கைக்டுரபன்ட்ல் / பைலிபைகிக் முறையில் எழுதப்பட்ட நூல் எது?
Which of the following compositions is written in Contrapuntal/polyphonic style?
(1) Moonlight Sonata – Beethoven (2) Sonata in D –Schubert
(3) Prelude and Fugue No. 1 – Bach (4) 1812 Overture – Tchaikovsky
32. விரிகைகை கைக்டு சிகைக் டு காகிக் விகை சகை சடகை சீலாசிக் கும்கிக் டு?
பின்வருவனவற்றுள் வேரியேஷன் பைமில் அமைந்த நூல் எது?
Which of the following compositions is in Variation form?
(1) Handel – Harmonious Blacksmith (2) Beethoven – Minuet in G
(3) Chopin – Minute waltz (4) Bach – Minuet in G minor
33. கும்கிக் சகைகை டு கைக்டு கைக்டு விகை சகை சீலாசிக் கும்கிக் டு?
பின்வருவனவற்றுள் நவீன இசையின் பண்பு அல்லாதது எது?
Which of the following is **not** a characteristic of modern music?
(1) Chromatic harmony (2) Syncopated rhythms
(3) Unusual sound effects (4) More than one melody at a time
34. டுசன்சைசை சகைகை கைக்டு விகை சகை சீலாசிக் கும்கிக் டு?
பின்வருவனவற்றுள் ட்ரான்ஸ்பைசிக் இசைக்கருவி எது?
Which of the following is a transposing instrument?
(1) Flute (2) Double Bass (3) Trombone (4) Oboe
35. 'In a singing style' விகை டு கைக்டு கைக்டு சகை சீலாசிக் கும்கிக் டு?
பின்வருவனவற்றுள் 'In a singing style' இன் இசையை வெளிப்படுத்துவதற்குப் பயன்படுத்தப்படும் இத்தாலியப் பிரயோகம் எது?
Which of the following Italian terms means to play 'In a singing style'?
(1) Calando (2) Crescendo (3) Cantabile (4) Con Moto
36. கைக்டு விகை சகைகை கைக்டு கைக்டு கைக்டு சகை சீலாசிக் கும்கிக் டு?
இவற்றுள் ஒபைவொன்றினால் கைக்டு இசைக் கருவிகளை ரியுன் செய்வதற்குப் பயன்படுத்தப்படும் ஸ்வரத்தின் மீறன் எது?
Which of the following is the frequency of the tuning note for the orchestral instruments given by the Oboe?
(1) 256 Hz (2) 440 Hz (3) 512 Hz (4) 880 Hz
37. விகைகை சகைகை கைக்டு விகை சகை சீலாசிக் கும்கிக் டு?
பின்வருவனவற்றுள் சைம்பர் இசைப் பிரிவுக்கு உரித்தாவது எது?
Which of the following is a type of Chamber music?
(1) Symphony (2) Violin Concerto (3) String Quartet (4) Ballet

38. දී ඇති ස්වර අන්තරය විස්තර කළ හැක්කේ මේවායින් කුමකින් ද?
 இவற்றுள் எதன் மூலம் தரப்பட்டுள்ள ஸ்வர இடைவெளிகளை விவரிக்கலாம்?
 Which of the following will describe the given interval?



- (1) Chromatic Semitone (2) Diatonic Semitone
 (3) Unison (4) Enharmonic Equivalent
39. ඔකෙස්ට්‍රාවක් හා තනි ක්ලැරිනටයකට රචනා කළ සංගීත කෘතියක් වඩා හොඳින් විස්තර කෙරෙන්නේ පහත ඒවායින් කුමකින් ද?
 ஒருகஸ்ட்ராவில் தனிக்ளாரினட்டிற்கு இசைத் தொகுப்பை மிகச் சிறப்பாக விவரிப்பது பின்வருவனவற்றுள் எது?
 Which of the following will best describe a musical composition for a Solo Clarinet accompanied by the Orchestra?
- (1) Clarinet Quartet (2) Clarinet Concerto (3) Clarinet Duet (4) Clarinet Symphony
40. පහත සඳහන් වගන්ති අතුරින් වැරදි වගන්තිය කුමක් ද?
 பின்வரும் கூற்றுகளுள் பிழையானது எது?
 Which of the following statement is **not** correct?
- (1) Musicals tell stories using singing, dancing and dialogue.
 (2) Musicals use an orchestra to accompany the singers and play background music.
 (3) Some musicals were turned into popular oratorios.
 (4) "Just a spoonful of sugar" is a song from Mary Poppins.

**

வைகரீசயபுதிய பாடத்திட்டம் / New Syllabus

	41 STE I, II
--	---------------------

අධ්‍යයන පොදු සහතික පත්‍ර (සාමාන්‍ය පෙළ) විභාගය, 2017 දෙසැම්බර්
கல்விப் பொதுத் தராதரப் பத்திர (சாதாரண தர)ப் பரீட்சை, 2017 டிசெம்பர்
General Certificate of Education (Ord. Level) Examination, December 2017

සංගීතය (අපරිදිග) I, II சங்கீதம் (மேலைத்தேய) I, II Music (Western) I, II
--

සංගීතය (අපරිදිග) / சங்கீதம் (மேலைத்தேய) / Music (Western) II

I වන ප්‍රශ්නය ඇතුළුව **A** හා **B** කොටස්වලින් ප්‍රශ්න දෙක බැගින් තෝරාගෙන, ප්‍රශ්න පහතට පිළිතුරු මෙම පත්‍රයේම සපයන්න.
I ஆம் வினா உட்பட பகுதி **A**, பகுதி **B** என்பவற்றிலிருந்து இவ்விரண்டு வினாக்களைத் தெரிவுசெய்து, எல்லாமாக ஐந்து வினாக்களுக்கு இத்தாளிலேயே விடை தருக.
Answer five questions including question No. 1 and selecting two questions from each of the parts A and B on this paper itself.

විභාග අංකය / சுட்டெண் / Index No.

For Examiners' Use only

(41) Music (Western) II		
Part	Question No.	Marks Awarded
I	1	
A	2	
	3	
	4	
B	5	
	6	
	7	
Total		

Paper I	
Paper II	
Total (Out of 100)	

Final Mark

In Numbers	
In Words	

Code Number

Marking Examiner	
Marks Checked by:	1
	2
Supervised by	

1. පහත දී ඇති සංගීත බණ්ඩය අධ්‍යයනය කර අසා ඇති ප්‍රශ්නවලට පිළිතුරු සපයන්න.
கீழே தரப்பட்டுள்ள இசைப் பெயர்ப்பைக் கற்று கேட்கப்பட்டுள்ள வினாக்களுக்கு விடை எழுதுக.
Study the musical extract given below and answer the questions.

- (i) (a) මෙම සංගීත බණ්ඩය පටන් ගන්නා කී එක කුමක් ද? (b) එය අවසන් වන කී එක නම් කරන්න.
(a) இந்த இசைப் பெயர்ப்பு எந்தக் கீ இல் தொடங்குகிறது? (b) அது முடிவுறும் கீ இணைப் பெயரிடுக.
(a) In which key does the music begin? (b) Name the key in which the extract ends.
- (a)
- (b)
- (ii) මෙම සංගීත බණ්ඩයේ ටයිම් සිග්නේචරය විස්තර කරන්න.
இந்த இசைப் பெயர்ப்பின் ரைம் சிக்னேச்சரை விவரிக்கുക.
Describe the time signature of this music extract.
-
- (iii) මෙම කෘතිය රචනා කරන ලද්දේ, ජර්මානු ලීඩ් එක නිර්මාණය කිරීමේ ගෞරවය හිමි 1797 උපත ලැබූ රොමැන්ටික් යුගයේ සංගීතඥයකු විසිනි. සංගීතඥයාගේ නම ස්කෝර් එකේ සුදුසු ස්ථානයේ ලියන්න.
ஜேர்மனிய லீட் இணை ஆக்கிய பெருமைக்குரியவரும் 1797 இல் பிறந்தவருமான ரொமான்டிக் யுகத்தின் இசை ஆக்குனர் ஒருவரால் இந்த நூல் எழுதப்பட்டது. இசை ஆக்குனரின் பெயரை ஸ்கோர் இல் பொருத்தமான இடத்தில் எழுதுக.
This piece was written by a Romantic period composer born in 1797 who was credited with creating the German Lied. Write the composer's name in the appropriate place in the score.
- (iv) 3 වන බාර් එකේ සිට 4 වන බාර් එක දක්වා A ලෙස සලකුණු කර ඇති කේඛන්සය නම් කර, කී එක සඳහන් කරන්න.
3 ஆவது பாரிலிருந்து 4 ஆவது பார் வரையில் A எனக் குறிப்பிடப்பட்டுள்ள கேடன்ஸ் இணைப் பெயரிட்டு, கீ இணைக் குறிப்பிடுக.
Name the cadence used in bars 3 to 4 marked as A and state the key.
-

- (v) 9 වන බාර් එකේ සිට 10 වන බාර් එක දක්වා B ලෙස සලකුණු කර ඇති කේඩන්සය නම් කර, කී එක සඳහන් කරන්න.
9 ஆவது பாரிலிருந்து 10 ஆவது பார் வரையில் B எனக் குறிப்பிடப்பட்டுள்ள கேடன்ஸ் இணைப் பெயரிட்டு, கீ இணைக் குறிப்பிடுக.

Name the cadence used at bar 9 to 10 marked as B and state the key.

.....

- (vi) 3 වන බාර් එකට පහළින් ඇති *ෆී. simile* සලකුණ පැහැදිලි කරන්න.
3 ஆவது பார் இற்குக் கீழாகவுள்ள *ෆී. simile* என்ற குறியீட்டை விளக்குக.
Explain the sign *ෆී. simile* given below bar 3.

.....

- (vii) මෙම බණ්ඩයේ ටොනික් කී එකේ ලිඩ්. නෝට් එක සමීක්වේවර්ස් සේ ලියන්න.
இந்த இசைப் பெயர்ப்பின் ரொனின் கீ இன் லீடிங் நோட் இணை செமிகுவேவராக எழுதுக.
Write the leading note of the tonic key of this piece as a semiquaver.

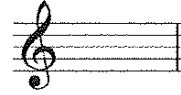

- (viii) මෙම සංගීත බණ්ඩය මොඩරේට් පේස් එකෙහි වාදනය කළ යුතු ය. ස්කෝර් එකේ සුදුසු ස්ථානයට ගැලපෙන පරිදි ටෙම්පෝ ඉන්ඩිකේෂන් ලියන්න.

இந்த இசைப் பெயர்ப்பை மொடரேட் பேஸ் இல் இசைக்க வேண்டும். ஸ்கோர் இன் பொருத்தமான இடத்துக்கு ஏற்ற விதத்தில் ரெம்போ இன்டிகேஷன் இணை எழுதுக.

This music extract should be played at a moderate pace. Write the appropriate tempo indication at the correct place in the score.

- (ix) සංගීත බණ්ඩයේ යොදා ඇති ඉරේජියුලර් ස්වර කාණ්ඩය කෙටියෙන් විස්තර කරන්න.
இசைப் பெயர்ப்பில் பயன்படுத்தப்பட்டுள்ள இரெகியூலர் ஸ்வரப் பகுதியைச் சுருக்கமாக விவரிக்குக.
Briefly describe the irregular note group used in the music extract.

.....

.....

- (x) දී ඇති බාරයේ (5) සටහන් කර ඇති සංගීත බණ්ඩයේ ඉන්ටර්වල් ඉන්වර්ට් කර නැවත ලියන්න. ඉන්වර්ට් කරන ලද පළමු ඉන්ටර්වල් එක නම් කරන්න.

தரப்பட்டுள்ள பாரில் (5) குறிப்பிடப்பட்டுள்ள இசைப் பெயர்ப்பின் இன்டர்வல்களை இன்வர்ட் செய்து மீண்டும் எழுதுக. இன்வர்ட் செய்த முதலாவது இன்டர்வல் ஐப் பெயரிடுக.

Invert the intervals of the given bar (5) in the Treble stave and name the first inverted interval.

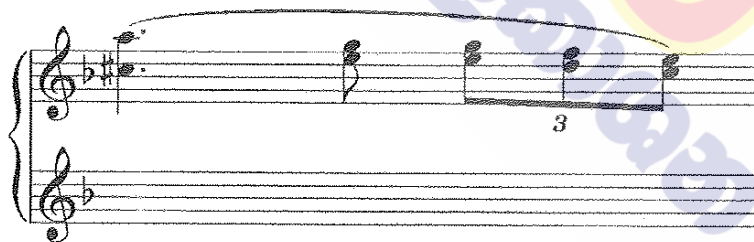

Name of interval.

A කොටස / பகுதி A / PART A

මනුෂ්‍ය ප්‍රශ්න දෙකකට පිළිතුරු සපයන්න.
எவையேனும் இரண்டு வினாக்களுக்கு விடையளிக்கുക.
Answer any two questions.

2. (i) මෙම සංගීත වෘත්තය තිවෙනේ E මේජරයේ රෙලටීව් මයිනරයේ ය. මෙය දෙන ලද ස්වේච්ඡේ නිවැරදි කී සිග්නේචරය යොදා නැවත ලියන්න. ලිඩ්ං නෝට් එක ටොනික් ස්වරයට යාම ස්ලර් එකක් මගින් සලකුණු කරන්න.
இந்த இசைப் பெயர்ப்பு, E மேஜரில் ரெலட்டிவ் மைனரில் உள்ளது. இதனை வழங்கப்பட்டுள்ள ஸ்ரவ் இன் சரியான கீ சிக்னேச்சரைப் பயன்படுத்தி மீண்டும் எழுதுக. லீடங் நோட் ஆனது ரொனிக் ஸ்வரத்துக்குச் செல்வதனை ஸ்லர் ஒன்றின் மூலம் குறித்துக்காட்டுக.

This extract is in the relative minor of E major. Rewrite it in the given staff inserting the correct key signature and mark the leading note moving to the tonic with a slur.

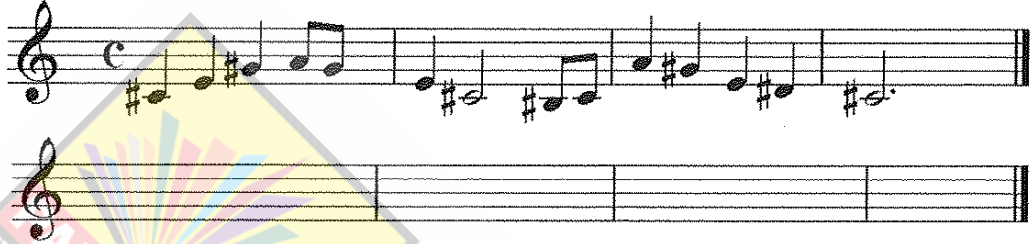

- (ii) F සබ්මීඩියන්ට් වන මේජර් ස්කේලය අවරෝහණ හා ආරෝහණ ක්‍රමයට F ක්ලේෆ් එකේ ලියන්න. ක්ලේවර්ස්වලින් ටොනික් එකේ ආරම්භ කර අවසන් කරන්න. ඇක්සිඩෙන්ටල්ස් යොදා, ස්ලර්ස් මගින් සෙමිටෝන්ස් සලකුණු කරන්න.

F சப்மீடியன்ட் ஆக அமையும் மேஜர் ஸ்கேலை அவரோகண, ஆரோகண முறைகளில் F கிளேப் இல் எழுதுக. குவேவர்ஸ் இல் ரொனிக் ஒன்றில் ஆரம்பித்து முடிக்கുക. அக்சிடெண்டல்ஸ் ஐப் பயன்படுத்தி ஸ்லர்ஸ் இன் மூலமாக செமிரோன்களைக் குறிக்க.

Write in the F clef, the major scale descending and ascending of which F is the sub mediant. Beginning and ending on the tonic in quavers, use accidentals and mark semitones with slurs.

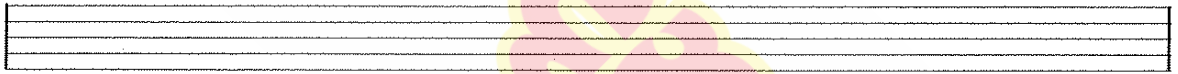

- (iii) G මයිනර් ස්වර යොදා සිම්පල් ට්‍රිපල් ටයිම් සිග්නේචරයේ බාර් 4ක මෙලඩියක් නිර්මාණය කරන්න. අන්තිම බාර් එක ටොනික් ස්වරය මිනිම් එකක් ලෙස සලකුණු කර නිවැරදි රෙස්ට් එක යොදා සම්පූර්ණ කරන්න.

G மைனர் ஸ்வரங்களைப் பயன்படுத்தி சிம்பல் ட்ரீபல் ரைம் சிக்னேச்சரின் 4 பார்களின் மெலடி ஒன்றைத் தயாரிக்கുക. இறுதி பார் இன் ரொனிக் ஸ்வரத்தை மினிம் ஒன்றாகக் குறித்து சரியான ரெஸ்ட் இனைச் சேர்த்துப் பூரணப்படுத்துக.

Compose a 4 bar melody using the notes of G minor in Simple Triple Time. Complete the last bar with the Tonic note as a Minim and a rest of correct value.

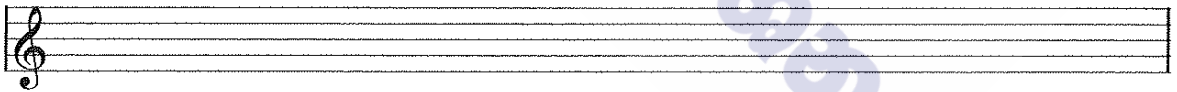

3. (i) දී ඇති මෙලඩිය ස්වර හා රෙස්ට් සමග දී ඇති ටයිම් සිග්නේචරයට අනුව නිවැරදිව කාණ්ඩ කර නැවත ලියන්න. තරப்பட்டுள்ள මෙලඩියෙහි ස්වර, රෙස්ට් ආදිය වහරුණු තරப்பட்டுள்ள රාමයේ සිකිනේෂනට අනුකූලව සරියාකර තුන්දමාකි මිනිම් ගැනුණු.

Rewrite the given melody with notes and rests correctly grouped according to the given time signature.



B කොටස / பகுதி B / PART B

ඔනෑම ප්‍රශ්න දෙකට පිළිතුරු සපයන්න.
 எவையேனும் இரண்டு வினாக்களுக்கு விடையளிக்குக.
 Answer any two questions.

5. (i) (a) අංක (1), (2) හා (3) ලෙස ලකුණු කර දී ඇති කෝඩ්ස්වලට රෝමානු ඉලක්කම් යොදා විස්තර කරන්න.
 (1), (2), (3) எனக் குறிக்கப்பட்டுள்ள கோட்பாடுகளுக்கு உரோமன் இலக்கங்களை இட்டு விவரிக்குக.
 Describe the given chords numbered (1), (2), and (3) using Roman numerals.
- (b) අංක (4) හා (5) යොදා ඇති ස්වරවලට යටින් ගැලපෙන කෝඩ්ස් ලියන්න. රෝමානු ඉලක්කම් යොදා ගෙන කෝඩ්ස් දක්වන්න.
 (4), (5) என இலக்கமிடப்பட்டுள்ள ஸ்வரங்களுக்குக் கீழே பொருத்தமான கோட்பாடுகளை எழுதுக. உரோமன் இலக்கங்களைப் பயன்படுத்தி கோட்பாடுகளைக் காட்டுக.
 Under each of the notes numbered (4) and (5) write a suitable chord. Indicate the chords using Roman numerals.

Chord indications — — — — —

- (ii) පහත බණ්ඩය ෂෝට් ස්කෝර් ක්‍රමයට නැවත ලියන්න.
 பின்வரும் துண்டத்தை ஷோட் ஸ்கோர் முறையில் மீள எழுதுக.
 Rewrite the following in short score.

6. (i) දී ඇති පෙරදිග සංගීත ස්වර, බටහිර සංගීත ස්වරවලට පරිවර්තනය කරන්න.
 தரப்பட்டுள்ள கீழைத்தேய இசை ஸ்வரங்களை மேலைத்தேய இசை ஸ்வரங்களாக மொழிபெயர்க்குக.
 Convert the given oriental notation to western notation.





රිඟ | ම රි නි සිනි | නි ධ ධ සරී | ග සි ධ නිධ | ප ම ම

- (ii) දී ඇති ඡේදය සම්පූර්ණ කරන්න.
 தரப்பட்டுள்ள பந்தியைப் பூரணப்படுத்துக.
 Complete the given paragraph.

Ludwig Van Beethoven was a period composer born in

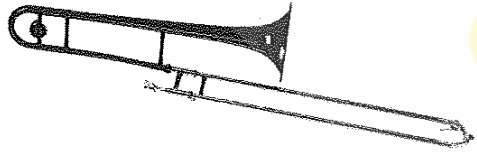
He was called the He wrote sonatas and Symphonies of which the Symphony has a chorus in the last movement. He became at the latter part of his life.

- (iii) පහත ලබා දී ඇති සංගීත භාණ්ඩ නම් කර, ඒවායින් එකක් ගැන කෙටි සටහනක් ලියන්න.
 பின்வரும் இசைக்கருவிகளைப் பெயரிட்டு, அவற்றுள் எதேனும் ஒன்று பற்றி சிறுகுறிப்பு எழுதுக.
 Name the following instruments and write a short note on any one of them.

 <p>(1)</p>	 <p>(2)</p>
 <p>(3)</p>	 <p>(4)</p>

10 සහ 11 ශ්‍රේණි සඳහා ග්‍රන්ථ නාමාවලිය

(අ.පො.ස) සාමාන්‍ය පෙළ 11 ශ්‍රේණිය - කෙටි සටහන්

සිංහල මාධ්‍ය

- 10-11 සිංහල ව්‍යාකරණ
- 10-11 සිංහල සාහිත්‍යය රසාස්වාදය
- බුද්ධ ධර්මය
- කතෝලික ධර්මය
- සිංහල භාෂාව හා සාහිත්‍යය
- සිංහල සාහිත්‍යය සංග්‍රහය
- English Language
- ගණිතය - 1
- ගණිතය - 2
- ජීව විද්‍යාව
- භෞතික විද්‍යාව
- රසායන විද්‍යාව
- ඉතිහාසය
- ව්‍යාපාර හා ගිණුම්කරණ අධ්‍යයනය
- භූගෝල විද්‍යාව
- පුරවැසි අධ්‍යාපනය
- පෙරදිග සංගීතය
- නර්තනය
- නාට්‍ය හා රංග කලාව
- චිත්‍ර කලාව
- තොරතුරු හා සන්නිවේදන තාක්ෂණය
- සන්නිවේදනය හා මාධ්‍ය අධ්‍යයනය
- සෞඛ්‍යය හා ශාරීරික අධ්‍යාපනය
- කෘෂි හා ආහාර තාක්ෂණය
- ගෘහ ආර්ථික විද්‍යාව

11 ශ්‍රේණිය - ප්‍රශ්නෝත්තර

සිංහල මාධ්‍ය

- සිංහල භාෂාව හා සාහිත්‍යය
- බුද්ධ ධර්මය
- ඉතිහාසය
- ව්‍යාපාර හා ගිණුම්කරණ අධ්‍යයනය
- පුරවැසි අධ්‍යාපනය

Grade 11 - Short Notes

English Medium

- Buddhism
- Mathematics - 1
- Mathematics - 2
- Biology
- Physics
- Chemistry
- History
- Business & Accounting Studies
- Geography
- Civic Education
- ICT
- Health & Physical Education
- 10-11 English Literary (Poetry)
- 10-11 English Literary (Drama)
- 10-11 English Literary (Short Story)

Grade 11 - Model Papers

English Medium

- Civic Education

10 ශ්‍රේණිය - කෙටි සටහන්

සිංහල මාධ්‍ය

- බුද්ධ ධර්මය
- කතෝලික ධර්මය
- සිංහල භාෂාව හා සාහිත්‍යය
- සිංහල සාහිත්‍යය සංග්‍රහය
- සිංහල රචනා අත්වැල
- English Language
- ගණිතය - 1
- ගණිතය - 2
- ජීව විද්‍යාව
- භෞතික විද්‍යාව
- රසායන විද්‍යාව

Grade 10 - Short Notes

English Medium

- ඉතිහාසය
- ඉතිහාසය රූප සටහන් අග්‍රිත කෙටි සටහන්
- ව්‍යාපාර හා ගිණුම්කරණ අධ්‍යයනය - 1
- ව්‍යාපාර හා ගිණුම්කරණ අධ්‍යයනය - 2
- භූගෝල විද්‍යාව
- පුරවැසි අධ්‍යාපනය
- පෙරදිග සංගීතය
- නර්තනය
- නාට්‍ය හා රංග කලාව
- චිත්‍ර කලාව
- තොරතුරු හා සන්නිවේදන තාක්ෂණය
- සන්නිවේදනය හා මාධ්‍ය අධ්‍යයනය
- සෞඛ්‍යය හා ශාරීරික අධ්‍යාපනය
- කෘෂි හා ආහාර තාක්ෂණය
- ගෘහ ආර්ථික විද්‍යාව
- ජපන් භාෂාව

- Buddhism
- Mathematics - 1
- Mathematics - 2
- Biology
- Physics
- Chemistry
- History
- Business & Accounting Studies - 1
- Business & Accounting Studies - 2
- Geography
- Civic Education
- ICT
- Health & Physical Education

10 ශ්‍රේණිය - ප්‍රශ්නෝත්තර

සිංහල මාධ්‍ය

- සිංහල භාෂාව හා සාහිත්‍යය
- බුද්ධ ධර්මය
- ගණිතය
- විද්‍යාව
- ඉතිහාසය
- පුරවැසි අධ්‍යාපනය
- භූගෝල විද්‍යාව
- පෙරදිග සංගීතය

Grade 10 - Model Papers

English Medium

- Mathematics
- Science
- Civic Education
- Geography
- English Activity Book
- English Work Book

අනෙකුත් ග්‍රන්ථ

- හෙළදිව කතිකාවත
- අරුණශාන්ත අමරසිංහ
- හොල්මන් අවතාර සහ යකඳුරන්
- අරුණශාන්ත අමරසිංහ
- සිසු-ගුරු අත්පොත නාට්‍ය හා රංග කලාව 10-11 ශ්‍රේණි සඳහා (නව විෂය නිර්දේශය) - තන්දන අල්ගේවත්ත

පාඩමෙන් පාඩමට මාසික ඇගයීම්

සිංහල මාධ්‍ය

- 10-ශ්‍රේණිය - විද්‍යාව
- 11-ශ්‍රේණිය - විද්‍යාව

සියලු ම ශ්‍රේණි සඳහා කෙටි සටහන්, ප්‍රශ්න පත්‍ර කට්ටල සහ වැඩ පොත් අප සතුව තිබෙන අතර, මෙම ඕනෑම ග්‍රන්ථයක් වට්ටම් සහිත ව ඔබේ නිවසට ම ගෙන්වා ගත හැකි ය.